

La Hélice: Un Campo de Batalla Aerodinámico

Análisis de fuerzas internas y tendencias de viraje

Una hélice en operación no es un objeto pasivo. Debe resistir un estrés estructural inmenso mientras altera la trayectoria de la aeronave.

Este análisis cubre dos aspectos críticos para el piloto y el ingeniero:

1. **Fuerzas Estructurales:** Los 5 esfuerzos físicos que intentan deformar la hélice.
2. **Tendencias de Viraje:** Los 4 efectos aerodinámicos que desvían la aeronave del vuelo recto y nivelado.

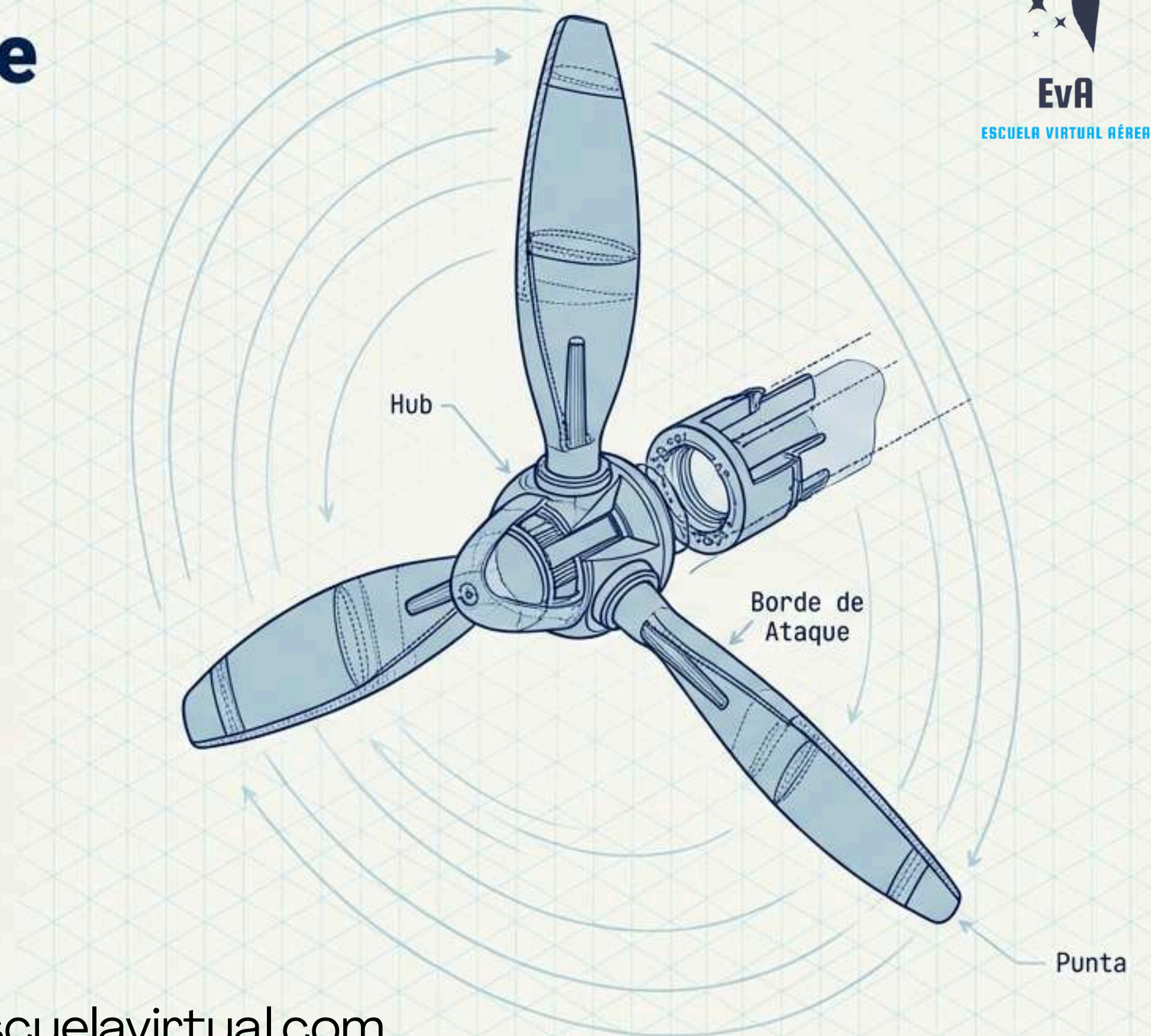

1. Fuerza Centrífuga

El Principio:

Como cualquier objeto que gira, la fuerza física intenta expulsar las palas hacia afuera, alejándolas del eje de rotación.

La Implicación:

Es la fuerza dominante. El mecanismo de unión de las palas al eje (el hub) debe ser el componente más fuerte para evitar la separación catastrófica bajo rotación.

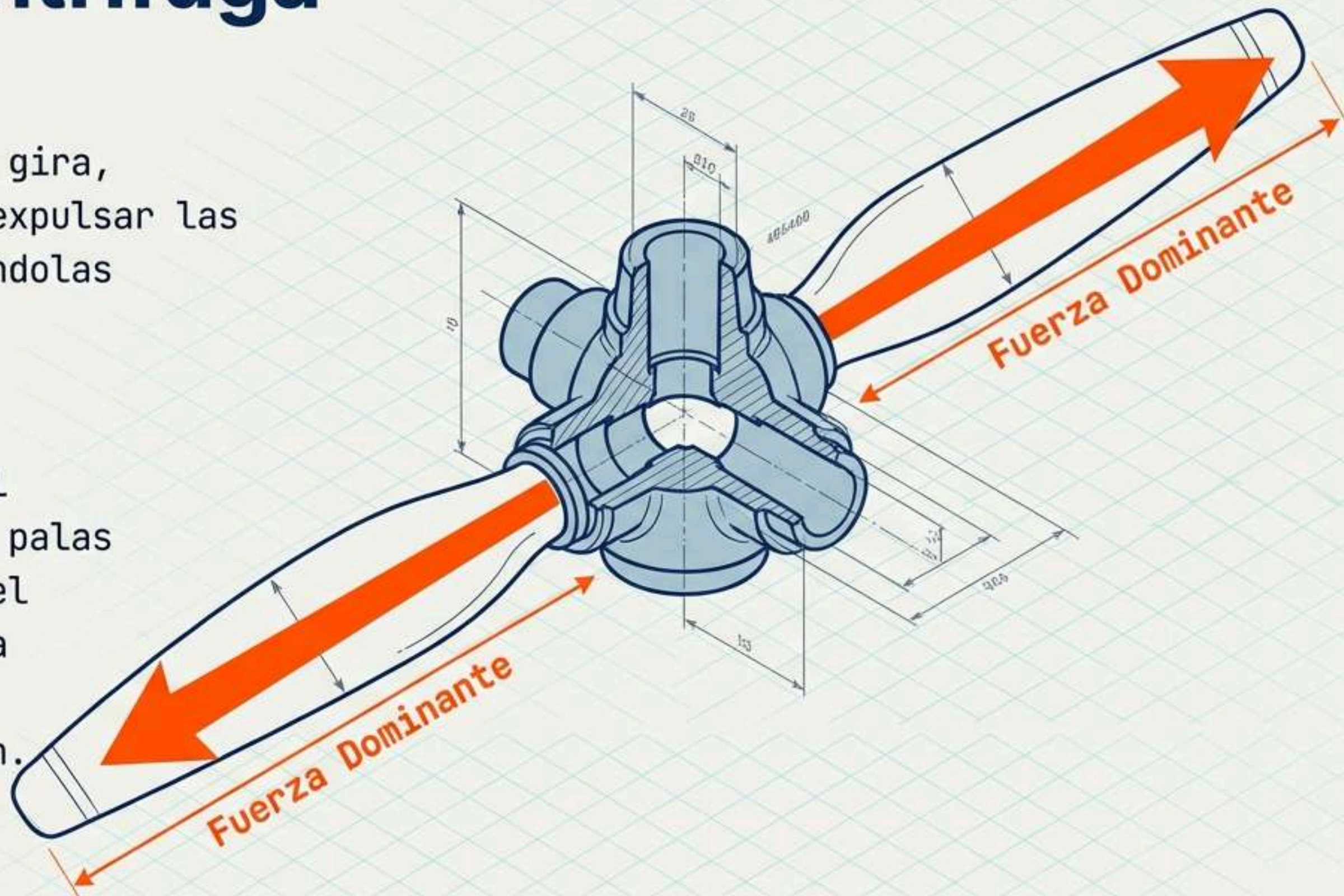

2. Torsión Centrífuga

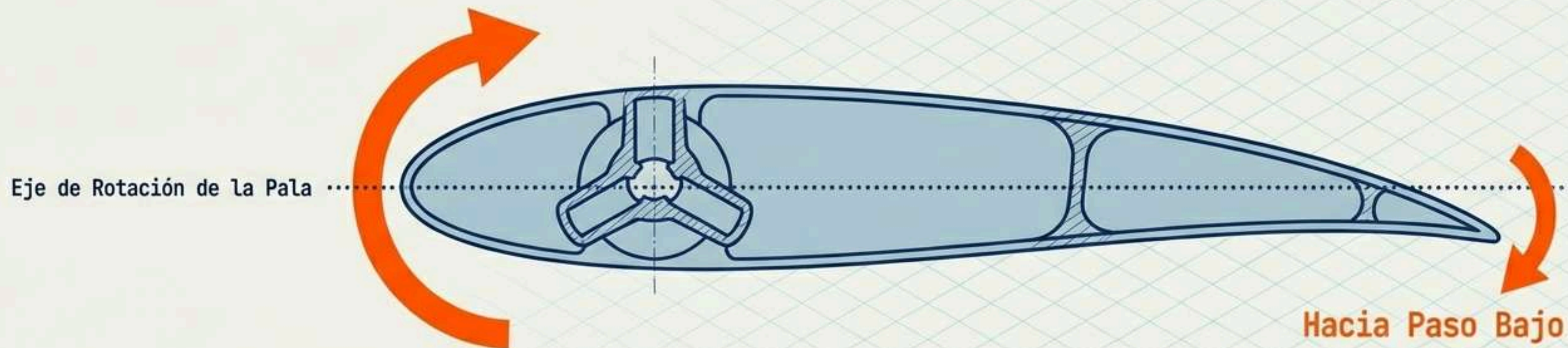

La Causa:

La hélice no es un objeto simétrico. Debido al ángulo de la pala y la distribución de masa, la fuerza centrífuga no solo tira hacia afuera, sino que rota la pala sobre su propio eje.

El Efecto:

Tiende a llevar las palas a la posición de Paso Bajo (Low Pitch/Fine Pitch).

Contramedida:

En hélices de paso variable, el mecanismo de cambio de paso (gobernador) debe trabajar activamente para contrarrestar esta fuerza y mantener el ángulo deseado.

3. Torsión Aerodinámica

La Física:

El Centro de Presión (donde actúa la fuerza aerodinámica de empuje y torque) se encuentra normalmente por delante del punto de pivote de la pala.

El Efecto:

Tiende a torcer la pala hacia la posición de Paso Alto (High Pitch/Coarse Pitch).

El Resultado:

Esta fuerza ayuda a contrarrestar la Torsión Centrífuga, pero generalmente es de menor magnitud. La tendencia natural neta de una hélice suele ser hacia paso bajo.

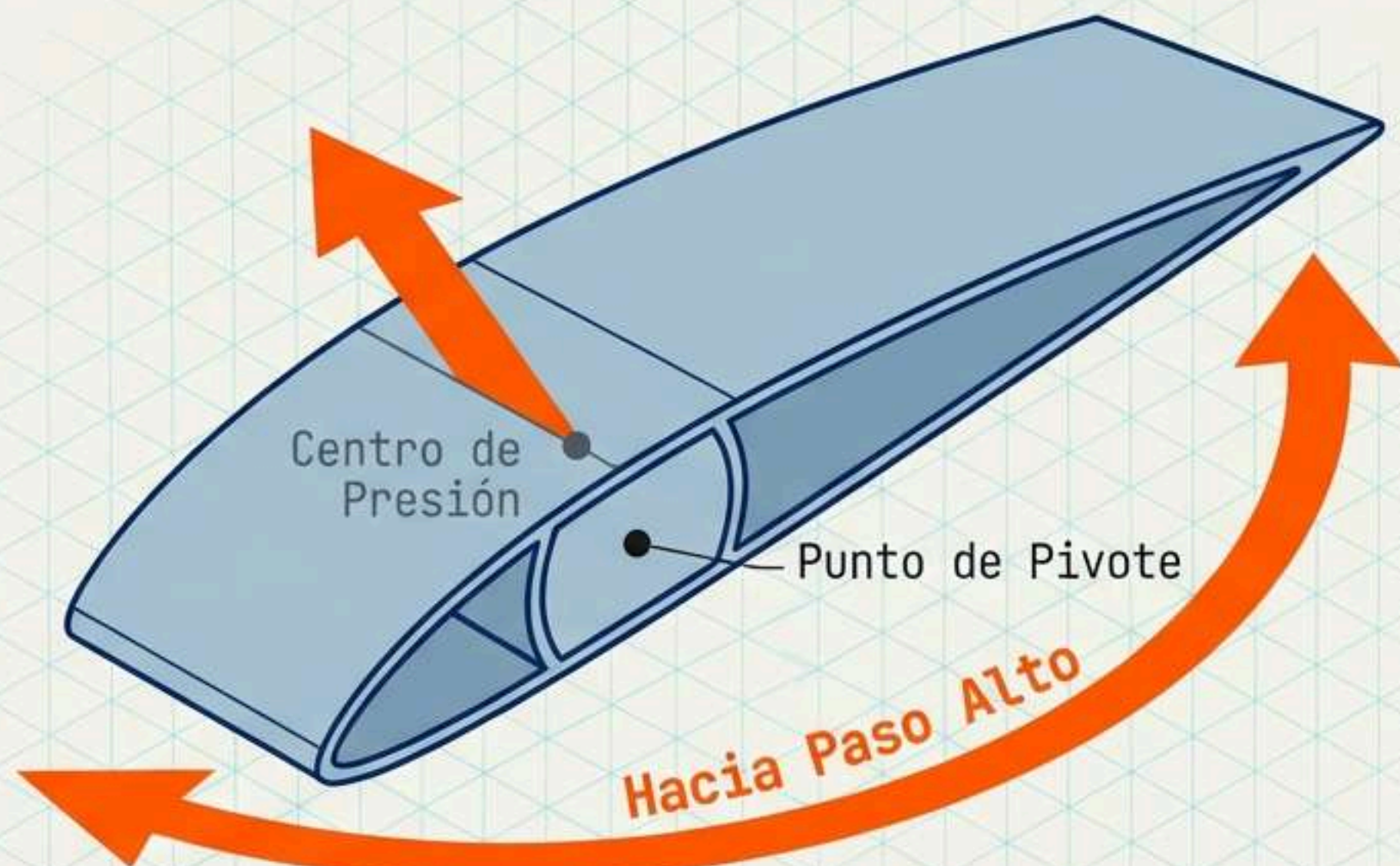

4. Flexión por Torque

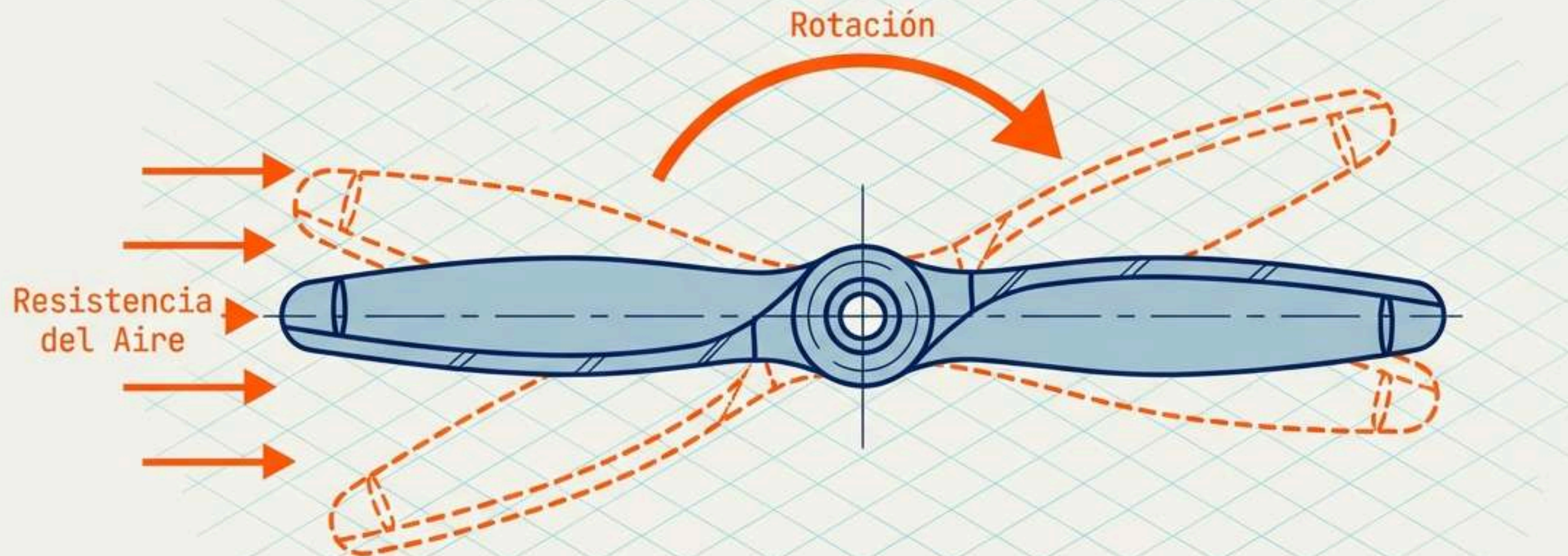

Ley de Newton: Acción y Reacción (3ª Ley).

La Acción: El motor fuerza la hélice a rotar contra la resistencia del aire.

La Reacción: La resistencia del aire intenta detener la rotación, aplicando una fuerza opuesta.

Consecuencia: Las palas tienden a doblarse en el sentido contrario a la rotación.

La estructura de la pala debe ser rígida para mantener su posición fija.

5. Flexión por Empuje

El Principio:

Para generar movimiento, la hélice acelera una masa de aire hacia atrás (Acción).

La Reacción:

Una fuerza de igual magnitud empuja las palas hacia adelante (hacia donde se mueve la aeronave).

Resultado:

Las puntas de las palas tienden a doblarse hacia adelante ('Coning'). Aunque es solo una tendencia en operación normal, la fatiga del metal es real.

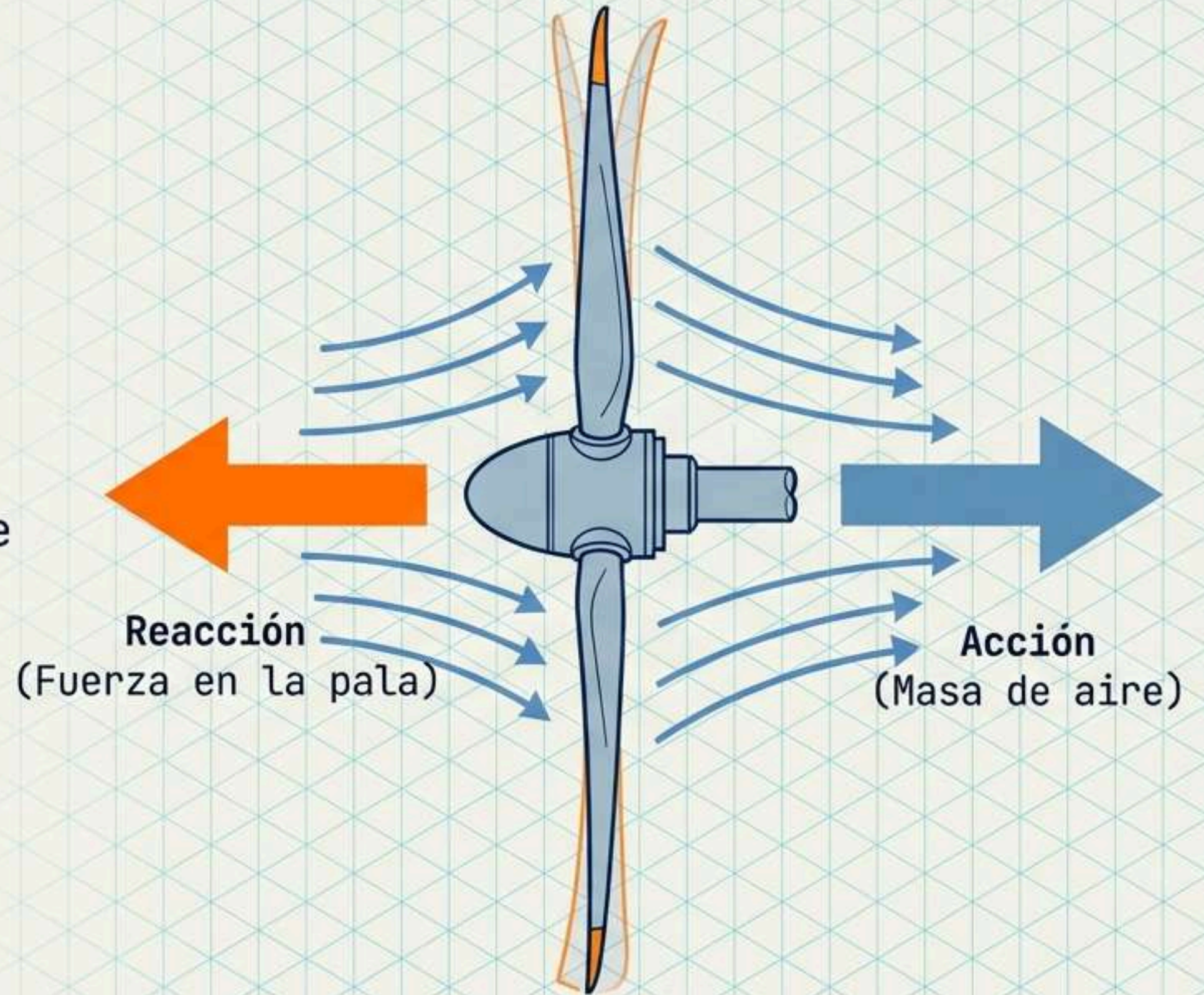

Parte II: Tendencias de Viraje

Efectos en la trayectoria de vuelo



Una hélice rotando no solo estresa el metal; genera fuerzas que afectan la trayectoria de toda la aeronave.

Existen 4 tendencias principales que el piloto debe anticipar y corregir.

Nota Crítica: Todas las direcciones se describen "Desde la perspectiva del piloto" (sentado en la cabina). En motores americanos estándar, la hélice gira a la derecha.

1. Efecto Torque

EN VUELO: Alabeo Izquierdo



En Vuelo (Alabeo): La hélice gira a la derecha (Acción) -> La aeronave intenta rotar a la izquierda sobre su eje longitudinal (Reacción).

Resultado: Tendencia al alabeo a la izquierda.

EN TIERRA: Guiñada Izquierda



En Tierra (Guiñada): El terreno impide el alabeo, pero la fuerza transfiere peso a la rueda izquierda del tren principal. Mayor peso = Mayor fricción.

Resultado: La aeronave pivota (guiñada) hacia la izquierda.

2. Efecto Tirabuzón

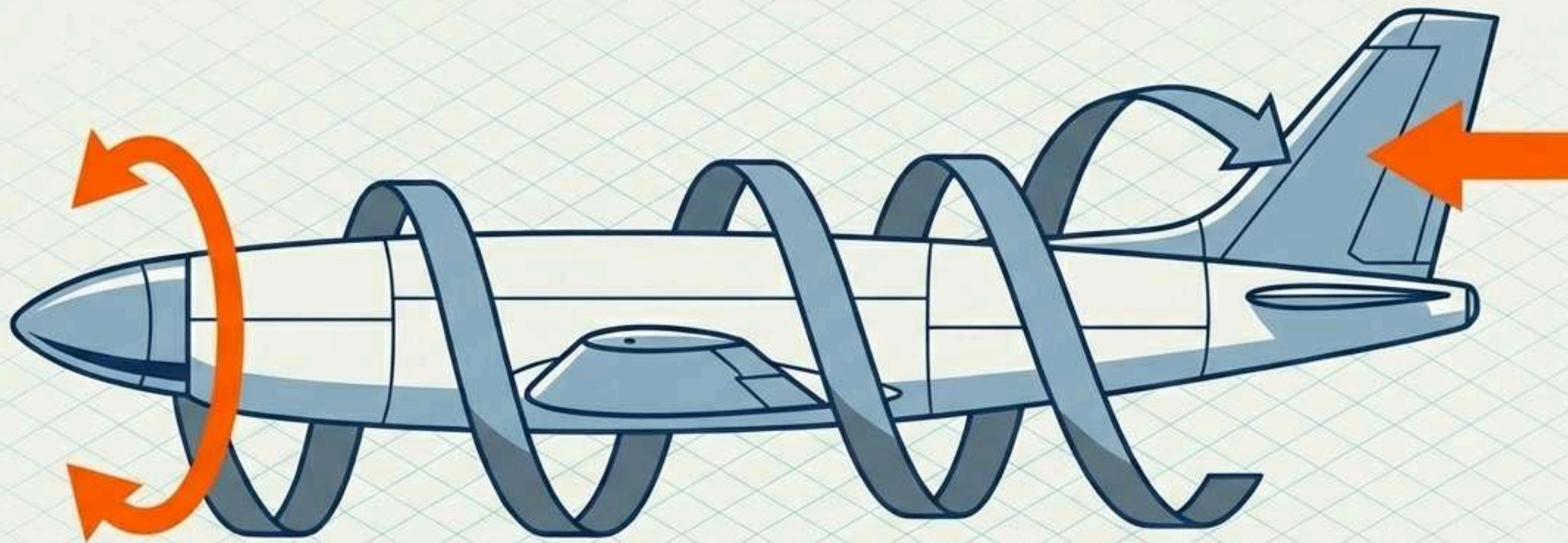

El Flujo: El aire acelerado no viaja recto; tiene una velocidad rotacional inducida por la hélice.

El Impacto: Este flujo espiral golpea el estabilizador vertical por el lado izquierdo.

La Reacción: Empuja la cola hacia la derecha
-> La nariz se desplaza hacia la izquierda.

Factor Crítico: El espiral es más compacto (y el efecto más fuerte) a baja velocidad y alta potencia (ej. despegue o ascenso).

3. Factor P: La Mecánica

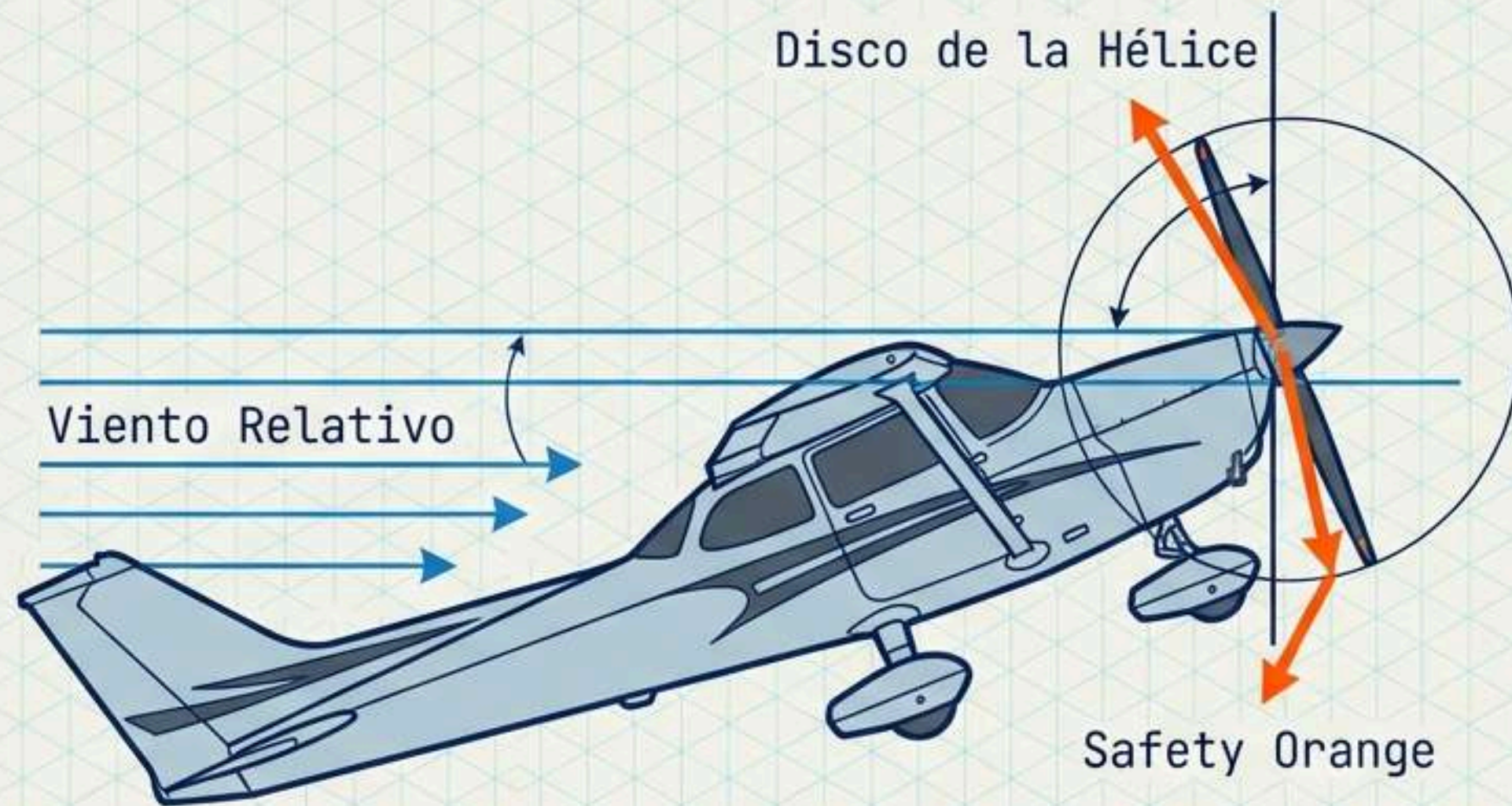

También conocido como Carga Asimétrica. Ocurre cuando se opera con altos Ángulos de Ataque (AoA).

Si volamos nivelados (bajo AoA), ambas palas tienen el mismo ángulo respecto al viento relativo. El empuje es simétrico.

Al subir la nariz, la geometría cambia drásticamente entre la pala que baja (derecha) y la que sube (izquierda).

3. Factor P: El Resultado

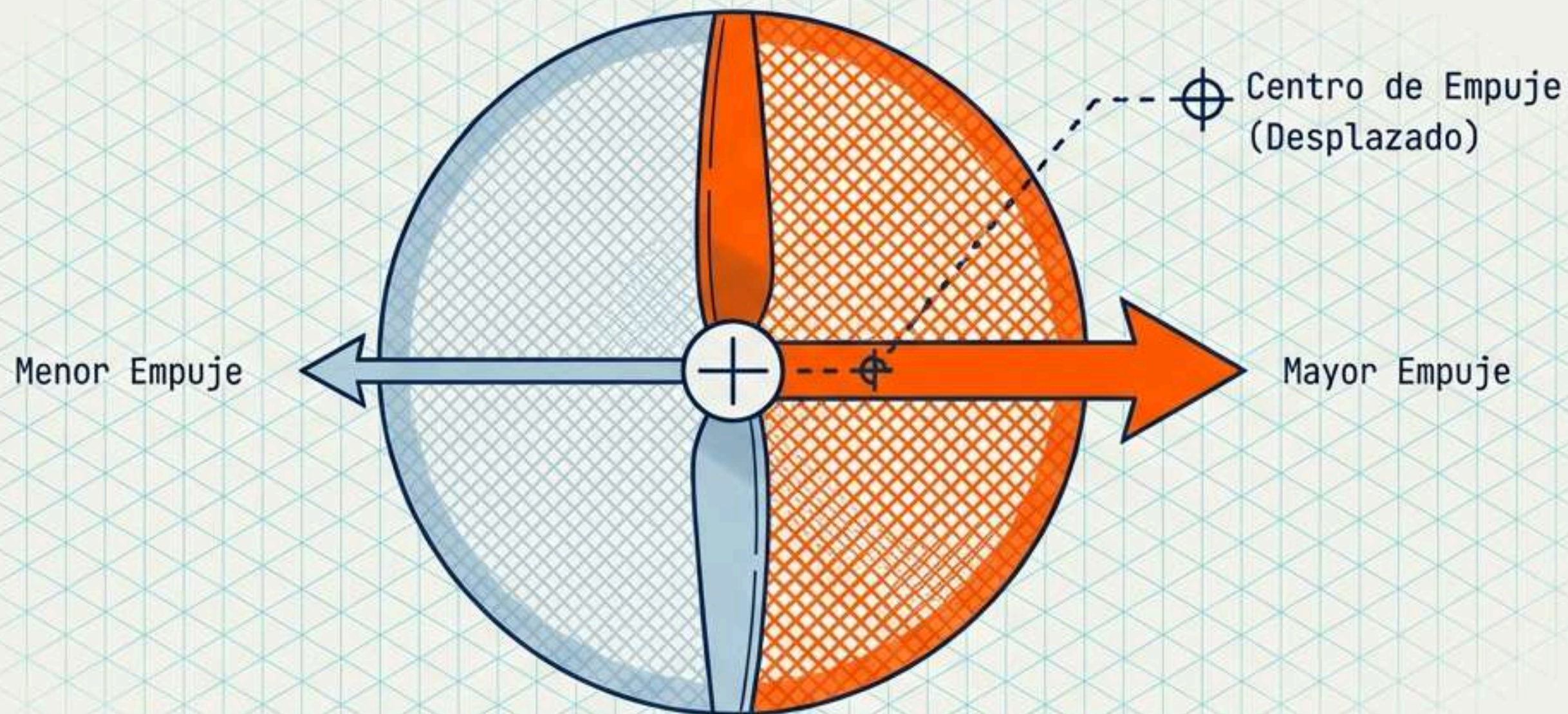

Pala Descendente (Derecha): Tiene un mayor Ángulo de Ataque efectivo y encuentra el viento a mayor velocidad.
Resultado: Genera MÁS empuje.

Pala Ascendente (Izquierda): Tiene menor Ángulo de Ataque y menor velocidad relativa.
Resultado: Genera MENOS empuje.

Conclusión: El centro de empuje se desplaza a la derecha, creando un brazo de palanca que causa una guiñada a la izquierda.

4. Precesión Giroscópica

La Ley: Toda fuerza aplicada a un objeto giratorio (giróscopo) se manifiesta 90 grados más tarde en el sentido de la rotación.

La Aplicación: Ocurre solo durante cambios de actitud (pitch).

Ejemplo - Cabeceo Abajo (Levantar la cola):

- La **fuerza efectiva** se aplica en la parte **superior** de la hélice (top).
- La **reacción** ocurre **90°** a la derecha.
- **Resultado:** **Guiñada a la izquierda.**

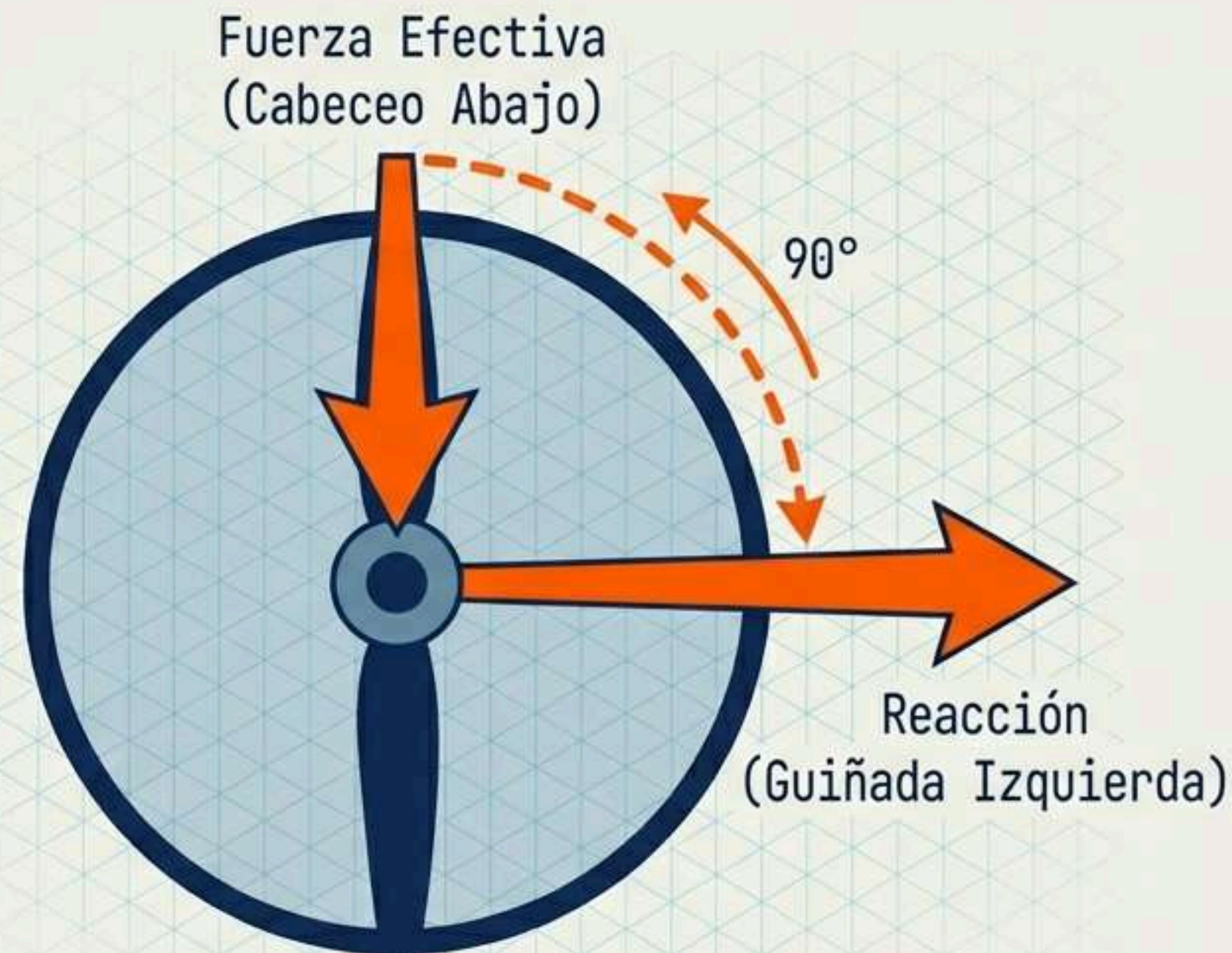

5. Precesión Giroscópica: Cabeceo Arriba

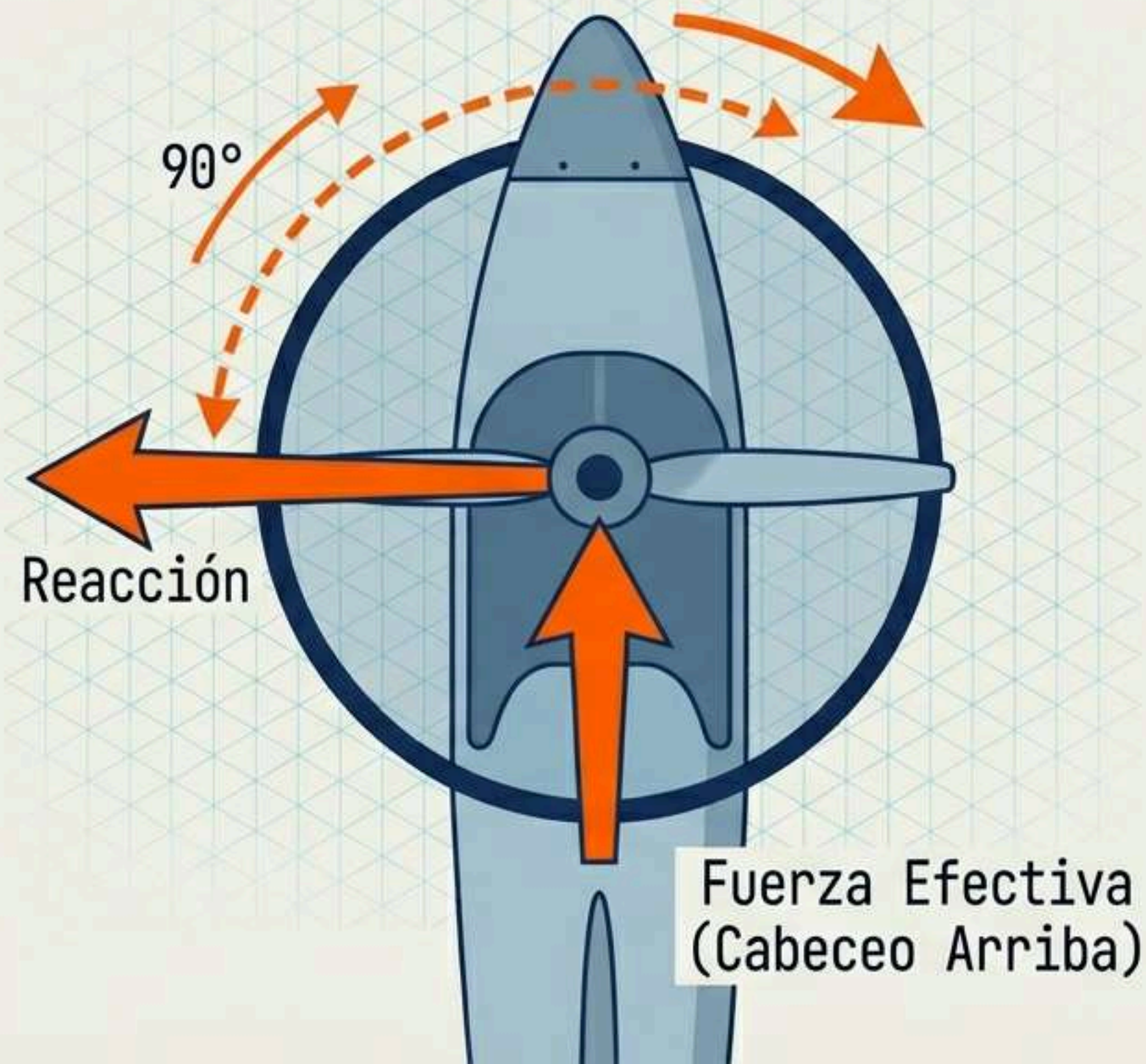

Si el piloto efectúa un cabeceo hacia arriba (ej. rotación de despegue):

- La **fuerza efectiva** se siente en la parte inferior de la hélice.
- La **reacción** viaja **90°** en el sentido de rotación (hacia el lado izquierdo de la hélice).

Resultado Único: Esto crea una tendencia de **guiñada a la derecha**.

Nota: Esta fuerza desaparece una vez que la nueva actitud de cabeceo se establece y es constante.

Resumen de Tendencias

EFECTO	RESULTADO	CAUSA
Efecto Torque	Alabeo Izq. (Aire) Guiñada Izq. (Tierra)	Alta Potencia 3ª Ley Newton
Efecto Tirabuzón	Guiñada Izquierda	Alta Potencia + Baja Velocidad
Factor P	Guiñada Izquierda	Alto AoA + Alta Potencia
Precesión Giroscópica	Guiñada Izq. (bajar nariz)/ Der. (subir nariz)	Cambios de actitud de cabeceo



Anticipación vs. Reacción

Comprender estas 5 fuerzas estructurales y 4 tendencias de vuelo transforma al piloto.

Ya no se reacciona "peleando" con los controles cuando el avión se desvía.

Se **anticipa** la **física**: aplicando **pedal derecho** en el ascenso, o previendo la **precesión** al levantar la cola.

El conocimiento de la aerodinámica es la base de la **seguridad** y la **precisión** en vuelo.